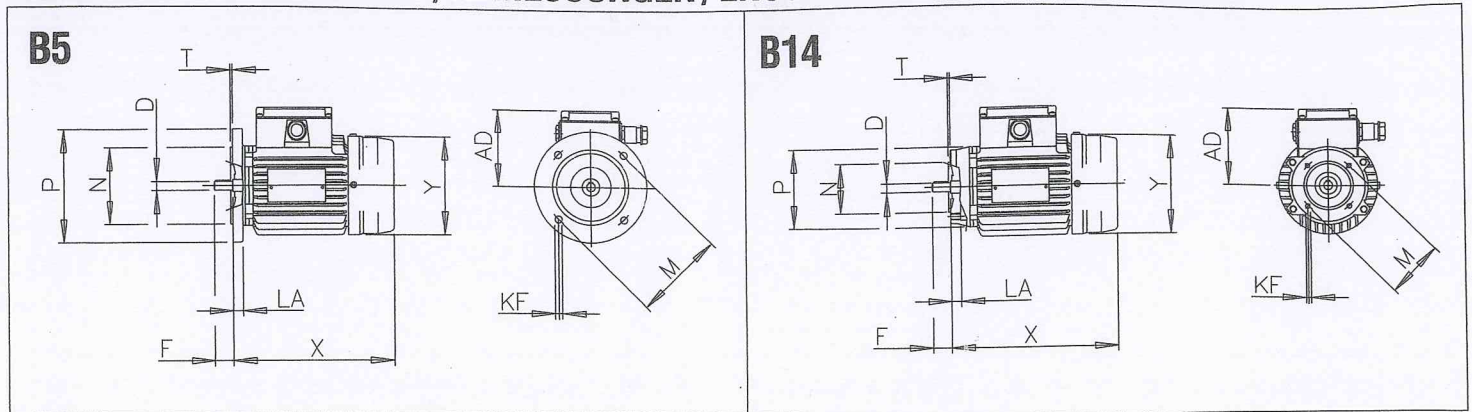

DIMENSIONI / DIMENSIONS / ABMESSUNGEN / ENCOMBREMENTS / DIMENSIONES

B5	2 p		4 p		6 p		D	F	N	M	P	T	KF	# LA	# AD	# X	# Y	# Kg
	HP	kW	HP	kW	HP	kW												
56A	0,12	0,09	0,08	0,06	-	-	9	20	80	100	120	2,5	7	7	85	156	110	4
56B	0,16	0,12	0,12	0,09	-	0,06												
63A	0,25	0,18	0,16	0,12	-	0,09	11	23	95	115	140	3	9	10	90	187	122	4,3
63B	0,33	0,25	0,25	0,18	-	0,12												
*63C	0,5	0,37	0,3	0,22	0,2	0,15												
71A	0,5	0,37	0,33	0,25	0,25	0,18	14	30	110	130	160	3,5	9	10	106	212	140	7,2
71B	0,75	0,55	0,5	0,37	0,33	0,25												
*71C	1	0,75	0,75	0,55	-	-												
80A	1	0,75	0,75	0,55	0,5	0,37	19	40	130	165	200	3,5	11	12	112	232	159	11
80B	1,5	1,1	1	0,75	0,75	0,55												
*80C	2	1,5	1,3	0,92	-	-												
90S	2	1,5	1,5	1,1	1	0,75	24	50	130	165	200	3,5	11	12	125	270	177	16
90L	3	2,2	2	1,5	1,5	1,1												
*90LL	-	-	2,5	1,8	-	-												
100LA	4	3	3	2,2	2	1,5	28	60	180	215	250	4	14	16	144	315	204	28
100LB	-	-	4	3	-	-												
112M	5,5	4	5,5	4	3	2,2												
*112MS	-	-	6,5	4,8	-	-												
132S	7,5-10	5,5-7,5	7,5	5,5	4	3	38	80	230	265	300	4	14	14	203	425	260	60
132M	12,5	9	10	7,5	5,5-7,5	4-5,5												
*132L	-	-	12,5	9,2	-	-												
160M	15-20	11-15	15	11	10	7,5	42	110	250	300	350	5	18	15	245	545	320	90
160L	25	18,5	20	15	15	11												
180M	30	22	25	18,5	-	-	48	110	250	300	350	5	18	15	245	580	320	120
180L	35	26	30	22	20	15												
200L	40-50	30-37	40	30	25-30	18,5-22	55	110	300	350	400	5	18	15	275	640	360	190

B14	2 p		4 p		6 p		D	F	N	M	P	T	KF	# LA	# AD	# X	# Y	# Kg
	HP	kW	HP	kW	HP	kW												
56A	0,12	0,09	0,08	0,06	-	-	9	20	50	65	80	2,5	M5	8	85	156	110	4
56B	0,16	0,12	0,12	0,09	-	-												
63A	0,25	0,18	0,16	0,12	-	-	11	23	60	75	90	3	M5	8	90	187	122	4,3
63B	0,33	0,25	0,25	0,18	-	-												
*63C	0,5	0,37	0,3	0,22	0,2	0,15												
71A	0,5	0,37	0,33	0,25	0,25	0,18	14	30	70	85	105	3,5	M6	8	106	212	140	7,2
71B	0,75	0,55	0,5	0,37	0,33	0,25												
*71C	1	0,75	0,75	0,55	-	-												
80A	1	0,75	0,75	0,55	0,5	0,37	19	40	80	100	120	3,5	M6	8	112	232	159	11
80B	1,5	1,1	1	0,75	0,75	0,55												
*80C	2	1,5	1,3	0,92	-	-												
90S	2	1,5	1,5	1,1	1	0,75	24	50	95	115	140	3,5	M8	10	125	270	177	16
90L	3	2,2	2	1,5	1,5	1,1												
*90LL	-	-	2,5	1,8	-	-												
100LA	4	3	3	2,2	2	1,5	28	60	110	130	160	4	M8	10	144	315	204	28
100LB	-	-	4	3	-	-												
112M	5,5	4	5,5	4	3	2,2												
*112MS	-	-	6,5	4,8	-	-												

* Non compreso nella unificazione UNEL.
 * Not included in UNEL standards.
 * Nicht UNEM.
 * Non inclus dans la normalisation UNEL.
 * No comprendido en la unificación UNEL.

Valori riportati a puro titolo indicativo.
 # Values are guideline only.
 # Unverbindliche Wertangabe.
 # Valeurs reportées à titre purement indicatif.
 # Los valores indicados son sólo genéricos.